

RS900 - RS900S

STANDARD LINE

CARACTÉRISTIQUES

- Bras, colonne et chariot en fonte.
- Guides interchangeables en acier.
- Chariot à 8 roulements.
- Rigidité extrême du bras pour une coupe parfaite.
- Sécurité absolue de l'opérateur.
- Lame non incluse.

ÉQUIPEMENT STANDARD

- Discontacteur avec bobine de déclenchement.
- Frein moteur.
- Retour à ressort.
- Arrêt de fin de course.
- Bouton d'urgence.

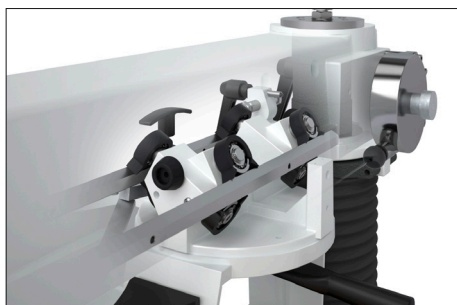

Groupe moteur incliné à 45°

Chariot à 8 roulements avec guides interchangeables

CARACTÉRISTIQUES TECHNIQUES		RS900	RS900S
Code commercial		ZM009	ZM010
Moteur triphasé	HP	4	5,5
Moteur triphasé	kW	3	4
Tours moteur	RPM	2800	2800
Diamètre lame	mm	350	400
Alésage lame	mm	30	30
Capacité de coupe avec épaisseur 20 mm.	mm	890	900
Capacité de coupe à 45°	mm	560	570
Profondeur de coupe	mm	100	120
Profondeur de coupe avec moteur à 45°	mm	65	83
Inclinaison du bras		0 +45° -45°	
Inclinaison de la lame		0 -45°	
Roulements chariot	nombre	8	8
Poids net	Kg	285	300